



SUZHOU LAISHI TRANSFUSION EQUIPMENT CO., LTD.

Инструкция по применению КОНТЕЙНЕР ДЛЯ КРОВИ СЧЕТВЕРЕННЫЙ Q-450 С АНТИКОАГУЛЯНТОМ CPD-SAGM (S) С ЛЕЙКОЦИТАРНЫМ ФИЛЬТРОМ (F)

Применение:

Предназначен для заготовки цельной крови с последующим получением компонентов крови. Представляет собой замкнутую герметичную систему конфигурации Top&Top (верх-верх), состоящую из четырех полимерных контейнеров, соединенных между собой полимерными трубками (магистральями) (рис.2), в комплекте с силиконизированной иглой 16G, с колпачком контроля «первого вскрытия», защитным чехлом для игл (NP), обеспечивающим закрытие иглы после завершения процедуры заготовки, контейнером объемом 50 мл. для сбора первой порции крови (SP), с адаптером для вакуумной пробирки (CT), с лейкоцитарным фильтром (F) (рис.1). Каждый контейнер имеет петли для подвешивания, магистральи обеспечены зажимами с храповым механизмом.

Вариант исполнения:

с антикоагулянтом CPD-SAGM (S)
с контейнером для сбора первой порции крови (SP)
с адаптером для вакуумной пробирки (CT)
с защитным чехлом для игл (NP)
с лейкоцитарным фильтром (F)

Контейнер 1

Объем контейнера 600 мл.
Для сбора крови объемом 450 ± 50 мл.
Содержит 63 мл раствора антикоагулянта CPD

Контейнер 2 трансферный

Объем контейнера 600 мл.

Контейнер 3 трансферный

Объем контейнера не менее 300 мл.

Контейнер 4

Объем контейнера не менее 300 мл.
Содержит 100 мл раствора SAGM

Лейкоцитарный фильтр(F): тип H
Размер иглы: 16 G
Стерилизация паром
Стерильный, нетоксичный, апирогенный

Каждые 100 мл CPD содержат:

Лимонная кислота (моногидрат) - 0.299 г
Цитрат натрия (дигидрат) - 2.63 г
Ортофосфат натрия 1-замещенный (моногидрат) - 0.222 г
Декстроза (моногидрат) - 2.55 г
Вода для инъекций до 100 мл

Каждые 100 мл SAGM содержат:

Декстроза (моногидрат) - 0.900 г
Хлорид натрия - 0.877 г
Аденин - 0.0169 г
Маннитол - 0.525 г
Вода для инъекций до 100 мл

Подготовка перед использованием

1. Проверьте срок годности и целостность внешней упаковки на наличие разрывов и проколов.
 2. Откройте внешнюю упаковку, и извлеките контейнер
- Внимание! Не использовать контейнер при нарушении герметичности упаковки.

Инструкция по заготовке крови:

1. Проверьте целостность вторичной упаковки (негерметичную, треснутую - не использовать). Вскройте пакет. Убедитесь в отсутствии мутности гемоконсерванта. Проверьте срок годности и герметичность контейнера, обращая внимание на отсутствие раствора выше мембран штуцеров емкости.
2. Положить контейнер на весы, ниже плеча донора.
3. Зажмите зажим Б вблизи тройника, зажим А должен быть не зажат, переломите узел герметизации 1 (рис.2).



SUZHOU LAISHI TRANSFUSION EQUIPMENT CO., LTD.

4. Возьмитесь одной рукой за пластиковое основание иглы, стрелка внутри основания должна смотреть на вас, второй рукой поверните колпачок контроля первого вскрытия до их разъединения и отложите его в сторону.
5. Произведите венепункцию, начните забор крови.
6. Заполните контейнер для сбора первой порции крови (SP) до нужного объема.
7. Перекройте зажимом (А) трубку контейнера для сбора первой порции крови (SP), расслабьте зажим (Б) на трубке, ведущей к основному контейнеру.
8. Произведите забор крови согласно объёма, указанного на этикетке первого контейнера в соответствии с инструкцией по заготовке и консервированию цельной крови. Наблюдайте, поступает ли кровь непрерывно, убедитесь, что сразу же при поступлении первая доза крови, смешивается с антикоагулянтом, тщательно перемешивайте кровь в течение всей процедуры забора. Во избежание воздушной эмболии не сдавливайте контейнер во время процедуры.
9. Произведите отбор проб крови для анализов, для чего: переверните контейнер для сбора первой порции крови (SP), чтобы воздух собирался в противоположной стороне от адаптера для вакуумной пробирки (CT). Вставьте вакуумную пробирку в адаптер для вакуумной пробирки (CT) до упора, при этом игла в адаптере для вакуумной пробирки (CT) должна проколоть резиновую крышку пробирки. После окончания забора закройте адаптер для вакуумной пробирки (CT) крышкой.
10. После завершения забора крови извлеките иглу из вены, закройте ее защитным чехлом для игл (NP), (2) (рис.2), потянув за трубку одной рукой, второй держа защитный чехол для игл (NP) до полной фиксации иглы.
11. Выжать кровь из донорской трубки при помощи роликовых зажимов, перемешать и дать перемешанной с консервантом крови вернуться в трубку.
12. Провести герметизацию донорской трубки имеющимися в распоряжении способами. Отсоедините контейнер.
13. Контейнер с цельной кровью установите в транспортировочную тару и в возможно короткий срок перенесите на хранение.
14. Отрезанный узел с иглой, защитным чехлом для игл (NP), адаптером для вакуумной пробирки (CT) и контейнер для сбора первой порции крови (SP) передайте на утилизацию.
15. Транспортируйте, храните кровь в соответствии с НД и действующими инструкциями.
16. Утилизацию использованных контейнеров, контейнеров с истекшим сроком годности, а также контейнеров с нарушенной упаковкой необходимо проводить согласно утвержденных правил обращения медицинских отходов.

Инструкция по лейкофильтрации крови

После забора крови у донора, контейнеры с подготовленной кровью хранить при температуре от +15°C до +24°C

Температура в помещении	Время хранения до фильтрации
+15°C до +18°C	1,5 – 2 часа
+20°C до +24°C	2,5 – 3 часа

Перед фильтрацией основной контейнер с консервированной кровью тщательно перемешайте. Затем произведите фильтрацию гравитационным методом через лейкоцитарный фильтр (F).

1. Зажать зажимы В и Г (рис.2).
2. Разместите вертикально дополнительный пустой контейнер, предназначенный для сбора отфильтрованной крови. Подвесьте основной контейнер с кровью над дополнительным контейнером так, чтобы лейкоцитарный фильтр (F) свободно вертикально свисал между ними. Для заполнения лейкоцитарного фильтра (F) переломите заглушку узла герметизации (3) рис.2 основного контейнера с кровью и откройте зажим В (рис.2).
3. После окончания фильтрации зажать зажим В (рис.2). Для удаления воздуха из контейнера с отфильтрованной кровью следует его сжать и открыть второй зажим Г (рис.2). Воздух будет удален через шунтирующую трубку. После удаления воздуха из контейнера следует, поддерживая в нем давление снова зажать зажим Г (рис.2).
4. С целью получения максимального количества крови, следует открыть зажим В (рис.2), а затем использовать воздух контейнера из-под крови для опорожнения лейкоцитарного фильтра (F).
5. Загерметизируйте трубку, находящуюся между лейкоцитарным фильтром (F) и контейнером с отфильтрованной кровью и разделите контейнер с отфильтрованной кровью.
6. **ВНИМАНИЕ!** Не сжимайте сборный контейнер во время фильтрации. Не сжимайте и не давите на



SUZHOU LAISHI TRANSFUSION EQUIPMENT CO., LTD.

фильтр, когда он прикреплен к контейнеру с отфильтрованной кровью. Убедитесь, что красный зажим Г плотно закрыт. Если по какой-либо причине кровь проходит через обводную магистраль, остановите немедленно фильтрацию, кровь в контейнере для сбора отфильтрованной крови считать как кровь не обедненную лейкоцитами.

Инструкция по разделению крови на компоненты

1. Заготовка крови и получение её компонентов должны осуществляться только квалифицированным персоналом согласно правилам, утвержденным действующими НПА.
 2. Положить контейнер с содержимым в полиэтиленовый мешок.
 3. Контейнер с кровью аккуратно ставится в вертикальном положении в стаканах центрифуги.
 4. С помощью резиновых прокладок осторожно сбалансировать расположенные напротив друг друга перекрестные стаканы.
 5. Нельзя использовать воду для балансировки.
 6. Разместить стаканы в центрифуге и центрифугировать при соответствующих режимах (ускорение и время).
 7. Не превышать обороты центрифуги более 5000G!
 8. Переломите узел герметизации (4) рис.2
 9. Дальнейшую заготовку производить в соответствии с внутренними процедурами.
- ВАЖНО! Раствор SAGM переводится в ёмкость с эритроцитами, при постоянном перемешивании.

Предупреждения

1. Предназначено только для одноразового использования.
2. Использовать контейнер для сбора крови в течение 10 дней после вскрытия наружной упаковки и не позже даты окончания срока годности.
3. Не использовать контейнер, если антикоагулянт непрозрачный.
4. Не использовать контейнер при нарушении герметичности упаковки.
5. Не добавлять медицинские препараты в кровь, находящуюся в контейнере.
6. Перемешать кровь и антикоагулянт несколько раз во время сбора крови.
7. Утилизацию использованных контейнеров, контейнеров с истекшим сроком годности, а также контейнеров с нарушенной упаковкой необходимо проводить согласно утвержденных правил обращения медицинских отходов.
8. Хранить контейнеры с эритроцитами компонентами крови при температуре от +2 °С до +6 °С
9. Хранить неиспользованные контейнеры при температуре +10°С до +30°С, относительной влажности менее 60%. Избегать чрезмерного нагрева и попадания прямых солнечных лучей.



Рис. 1 КОМПОНЕНТЫ СИСТЕМЫ



SUZHOU LAISHI TRANSFUSION EQUIPMENT CO., LTD.

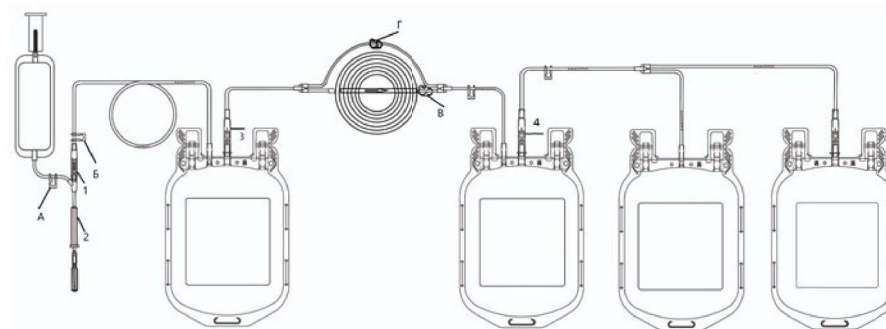

Рис.2 КОНТЕЙНЕР ДЛЯ КРОВИ СЧЕТВЕРЕННЫЙ Q-450 С АНТИКОАГУЛЯНТОМ CPD-SAGM (S) С ЛЕЙКОЦИТАРНЫМ ФИЛЬТРОМ (F), ИСПОЛНЕНИЕ ВЕРХ-ВЕРХ

Изготовитель

Suzhou Laishi Transfusion Equipment Co., Ltd.

Changsheng Rd., Tongli Town, 215217 Wujiang City, Jiangsu Province, Китай